



## GEBRAUCHSANWEISUNG

Sie haben soeben eine RACER Heizjacke erworben, und wir danken Ihnen dafür. Bitte lesen Sie diese Anleitung sorgfältig durch, um Schäden an Ihrer Heizweste oder eine unsachgemäße Verwendung zu vermeiden.

### VERPACKUNGSIHALT

- 1 beheizbare RACER-Jacke
- 1 wiederaufladbare Power Bank
- 1 Ladekabel

### BESCHREIBUNG DER JACKE

Funktionelle beheizbare Jacke, die für den täglichen Gebrauch gedacht ist. Gesteptes Produkt aus wasserabweisendem Nylon, geschlossen mit einem zentralen Reißverschluss, 2 Außentaschen und 2 Innentaschen für das Herrenmodell. Komfort: 3 Heizstufen mit individueller Wärmeeinstellung. Die 4 Wärmezonen befinden sich auf der Vorderseite und auf dem Rücken der Jacke.

### AUFBAU DES HEIZSYSTEMS

Das System besteht aus zwei Heizpaneelen mit Graphentechnologie, einer Powerbank und einem Ladekabel.

### SCHEMA DES HEIZSYSTEMS

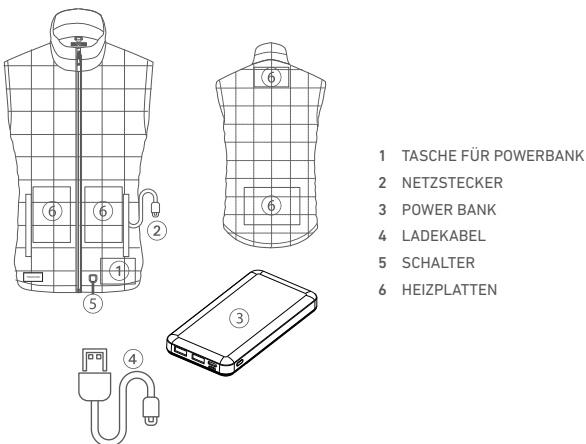

### TECHNISCHE MERKMALE

- Spannung der Powerbank: 5V 3A
- Autonomie der Powerbank: 3h bis 7h je nach Nutzungsbedingungen.
- Abmessungen und Gewicht der Powerbank :  
136,8 mm x 68,5 mm x 15,5mm, 218g

**ACHTUNG:** Die Akkulaufzeit kann je nach der Heizleistung, mit der die Handschuhe verwendet werden, variieren. Auch Schwankungen der Außentemperatur und der Luftfeuchtigkeit können sich auf die Akkulaufzeit auswirken.

### AUFLADEN VON AKKUS

- Die Jacke wird mit einer Powerbank PB010-B 10.000 MAH geliefert.
- Bitte beachten Sie die Gebrauchsanweisung der Powerbank für das Aufladen und den Gebrauch.

**ACHTUNG:** Laden Sie das Gerät nicht auf, wenn die Powerbank oder das Ladegerät beschädigt oder nass sind.

**ACHTUNG:** Verwenden Sie zum Aufladen der Power Bank nur das mitgelieferte Ladegerät.

#### Hinweise zur Verwendung :

- Es ist ratsam, die Powerbank vor der ersten Inbetriebnahme aufzuladen.
- Es ist ratsam, die Akkus nach jedem Gebrauch aufzuladen afinden, um die Handschuhe stets einsatzbereit zu halten.

### ALLGEMEINE FUNKTIONSWEISE

- Schalte die Powerbank mit einem 3-Sekunden-Druck über den Seitenschalter ein.
- Stecken Sie den Stecker der Heizpanelee 2 in die Buchse der Powerbank 3.
- Die Powerbank in die Tasche 1 einführen.
- Um das System einzuschalten, drücken Sie den Schalter 5 3 Sekunden lang.

Das Heizsystem hat drei Leistungseinstellungen: stark bis mild. Die Leistung wird durch LEDs am Schalter angezeigt, wie in der nebenstehenden Tabelle dargestellt.

### KNOPFFUNKTION

SCHALTER	FUNKTION	LED
LANGER DRUCK (3 SEK.)	EINSCHALTEN VOLLE LEISTUNG	
KURZER DRUCK	HOHE LEISTUNG	
KURZER DRUCK	MITTLERE LEISTUNG	
KURZER DRUCK	MINDESTLEISTUNG	
LANGER DRUCK (3 SEK.)	ABSCHALTEN	

Sobald das System eingeschaltet ist, bewirkt jeder kurze Druck eine Änderung der Stärke.

### LEBENSDAUER DER POWER BANK

Der Akku ist ein Verbrauchsgut. Nach wiederholtem Gebrauch und nach einer gewissen Zeit verliert er nach und nach seine Ladekapazität. Wenn die Nutzungsdauer des Akkus extrem kurz wird, ist der Akku wahrscheinlich am Ende seiner Lebensdauer angelangt und Sie müssen einen neuen Akku kaufen. Die Lebensdauer des Akkus hängt von verschiedenen Faktoren ab, z. B. von den Lagerungsbedingungen, den Nutzungsbedingungen, der Umgebung und den Eigenschaften des Akkusatzes.

### WARTUNG UND LAGERUNG DER POWER BANK

Afinden Sie die folgenden Tipps, um Ihre Akkus zu schonen und ihre Lebensdauer zu erhöhen:

- Es wird empfohlen, die Akkus nicht vollständig zu entladen.
- Achten Sie darauf, die Akkus an einem kühlen Ort zwischen 5°C/48°F und 20°C/61°F zu lagern.
- Die Akkus sollten während der Lagerung weder an den Handschuh noch an das Ladegerät angeschlossen werden.

**ACHTUNG:** Längere Zeiträume ohne Benutzung beschädigen den Akku.

Wenn Sie die Powerbank länger als 2 Monate nicht benutzen, sollten Sie sie unbedingt mit einem Ladezustand zwischen 50% und 75% lagern (nicht eingesteckt). Bitte überprüfen Sie in dieser Zeit den Ladezustand der Power Bank und führen Sie ggf. einen Ladezyklus durch.

### PFLEGE

Die Jacke kann mit einer milden Seife und einem feuchten Tuch gereinigt werden.

- Nicht in der Waschmaschine waschen.
- Nicht in den Trockner geben
- Nicht trocken reinigen
- Keine Bleiche oder Weichspüler verwenden.

Wenn die Jacke nicht benutzt wird, trennen Sie die Powerbank ab und lagern Sie sie an einem trockenen Ort.

Referenz: DISTRICT MEN / DISTRICT WOMEN

RACER SAS - 1 RUE DE LA FORGE - 13300 SALON DE PROVENCE - FRANCE  
RACERGLOVES.COM

### WARNUNG

Wenn Sie dieses Produkt falsch verwenden oder die Anweisungen nicht befolgen, kann dies zu Überhitzung, Entzündung oder Verbrennungen führen. Achten Sie darauf, dass Sie alle Anweisungen befolgen.

1. Verwenden Sie das System nicht, wenn eines der Kabel abgenutzt oder beschädigt ist.
2. Schneiden oder durchstechen Sie die Heizweste nicht.
3. Benutzen Sie das System niemals mit einem Baby, einem Kind, einer untauglichen Person, einer hitzeunempfindlichen Person oder einer Person, die die Anweisungen nicht richtig verstehen kann.
4. Verwenden Sie dieses System nicht, wenn Sie ein medizinisches Gerät zur Herzstimulation haben.
5. Versuchen Sie nicht, die Batterie zu öffnen oder die Schutzabdeckung zu entfernen.
6. Verwenden Sie die Power Bank nicht, wenn sie feucht ist oder ihre Form verändert hat.
7. Verwenden Sie das System nicht, wenn die Umgebung mit Feuchtigkeit gesättigt ist oder wenn Sie in Wasser eingetaucht sind.
8. Verwenden Sie das System nicht, um die Jacke zu trocknen.
9. Verwenden Sie die Jacke nicht, wenn sie gerafft, gerollt oder gefaltet ist.
10. Schlafen Sie nicht, während Sie die beheizbare Jacke im Betriebsmodus tragen.
11. Stellen Sie keine Wärmequellen auf die Jacke (Heizkörper, Föhn...).
12. Stellen Sie keine großen oder schweren Gegenstände darauf, wie z. B. einen Koffer.
13. Falten Sie die Heizjacke nicht, wenn sie noch warm ist.